

乳油搅拌机的控制

FAB的应用

例 9

要求

使用FAB控制牛奶厂的乳油搅拌机，由模式开关选择自动或直接运行。通过故障指示灯及蜂鸣器指示存在故障。

FAB的解决方案

如模式选择开关选择为“自动”（I1）则搅拌机（Q1）立即启动，自动运行的含义是搅拌机接通和经设置时间间隔后断开（15秒钟接通和10秒钟断开，搅拌机以这样的时间间隔断续运行直到模式选择开关置于0位。直接运行（I2置于“直接”），则搅拌机连续运行而没有时间间隔。

如电机的断路器跳闸（B）则故障指示灯和报警蜂鸣器激励，应用时钟脉冲发生器设置蜂鸣器信号的周期为3秒，复位按钮I4可是报警器中断，如故障已纠正则故障指示灯及报警蜂鸣器复位。

“报警功能测试”按钮（I5）测试故障指示灯和报警蜂鸣器。

使用的部件

- I1 自动模式按钮（NO触点）
- I2 直接模式按钮（NO触点）
- I3 报警触点（NO触点）
- I4 复位按钮（NO触点）
- I5 报警测试触点（NO触点）

- Q1 搅拌机
- Q2 故障指示灯
- Q3 报警蜂鸣器

优点和特点

搅拌机的搅拌周期可根据需要改变。

比通常的解决方案使用更少的部件。

乳油搅拌机的控制

FAB软件线路图（第1部分）

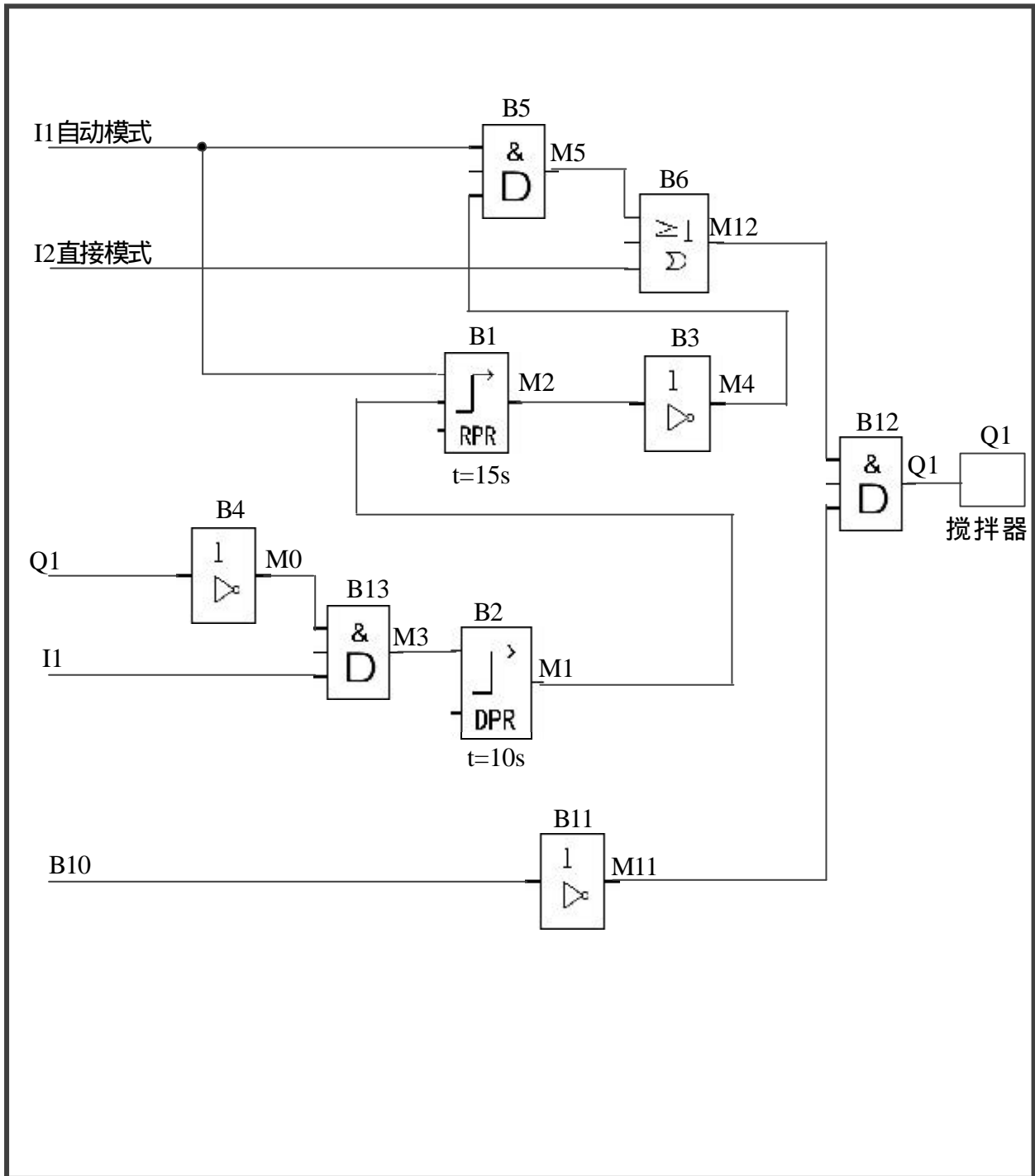

乳油搅拌机的控制

FAB软件线路图（第2部分）

